



Jardins verticais são paredes verdes que integram a natureza à arquitetura de uma construção. O Jardim Vertical foi criado com a finalidade de transformar sua parede interna ou externa em um jardim. Benefícios do jardim vertical: Melhora a qualidade e a umidade do ar, diminuindo os efeitos da emissão de carbono e atenuando a poluição. Promove isolamento acústico e térmico na construção. Decora o ambiente interno, devolve o verde aos centros urbanos e aumenta o convívio com a natureza. Contribui na pontuação de certificações como LEED (Leadership in Energy and Environmental Design).



O jardim vertical contém: cremalheira (simples ou dupla, ver figuras abaixo), parafusos e buchas. O jardim vertical pode ser instalado em paredes de alvenaria, gesso, placa cimentícia, madeira ou metal.

## P a s s o a p a s s o d a i n s t a l a ç ã o :

1 – Coloque a cremalheira na posição desejada, e marque através dos furos de fixação a posição que ficarão as buchas.

2 – Com uma furadeira, fure a parede nos pontos marcados e encaixe as buchas.

3 – Segure os suportes e encaixe os parafusos, fixando-os na parede, com ajuda de uma chave phillips.

CREMALHEIRA SIMPLES

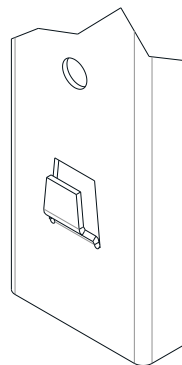

CREMALHEIRA DUPLA

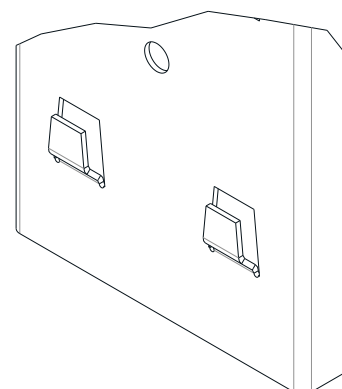

## O b s e r v a ç ã o

De acordo com a espessura da aba da floreira/vaso, abra a aba do gancho na cremalheira para adequar a necessidade, conforme figura abaixo:.

Furo de fixação

